

 **Baltherm**
Baltic Air Company

Driven by **Experience**,
Defined by **Quality**.

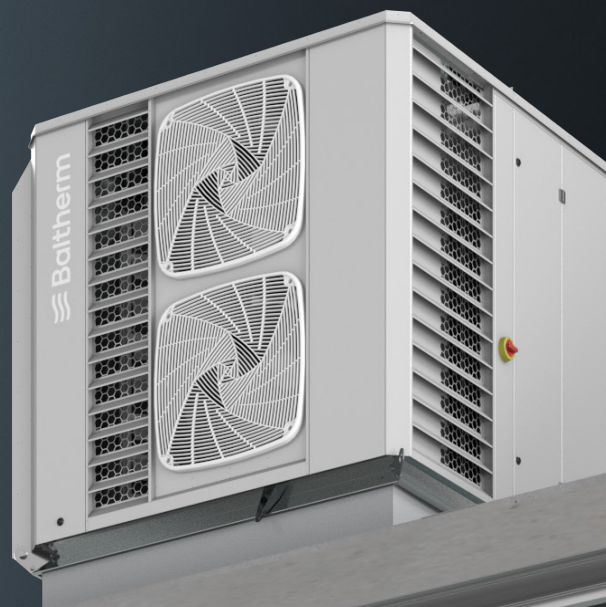

System **BOXer**

Kompaktowe urządzenia grzewczo-chłodniczo-wentylacyjne
z wbudowaną pompą ciepła

System BOXer

Innowacyjny, Kompaktowy i Uniwersalny System dla Maksymalnej Efektywności



Innowacyjność

Nowatorski system dystrybucji powietrza eliminuje konieczność budowy instalacji kanałowej.



Kompaktowość

W jednym urządzeniu realizujemy trzy podstawowe procesy obróbki powietrza, tj. wentylację, ogrzewanie i chłodzenie, co eliminuje konieczność budowy innych instalacji.



Uniwersalność

Urządzenie BOXer pozwala na wszechstronne zastosowanie z użyciem bezkanałowego systemu dystrybucji powietrza, jak i podłączenie do tradycyjnych systemów kanałowych.



Multiplikacyjność

Rozwiązania BOXer pozwalają na decentralizację systemu, co daje możliwość uzyskania strefowości i minimalizuje ryzyko awaryjności systemu.



Energooszczędność

BOXer dzięki systemowi podwójnego odzysku ciepła, zarówno z wymiennika przeciwprądowego, jak i z odzysku termodynamicznego pozwala na minimalizację kosztów eksploatacji.



Komponenty Najwyższej Klasy

Dzięki zastosowaniu wysokiej klasy komponentów takich jak wentylatory EC z płynną regulacją czy wysokowydajna rewersyjna pompa ciepła oparta o układ inwertorowy mogący pracować w bardzo niskich temperaturach pozwalają na uzyskanie wymiennych efektów energetycznych.

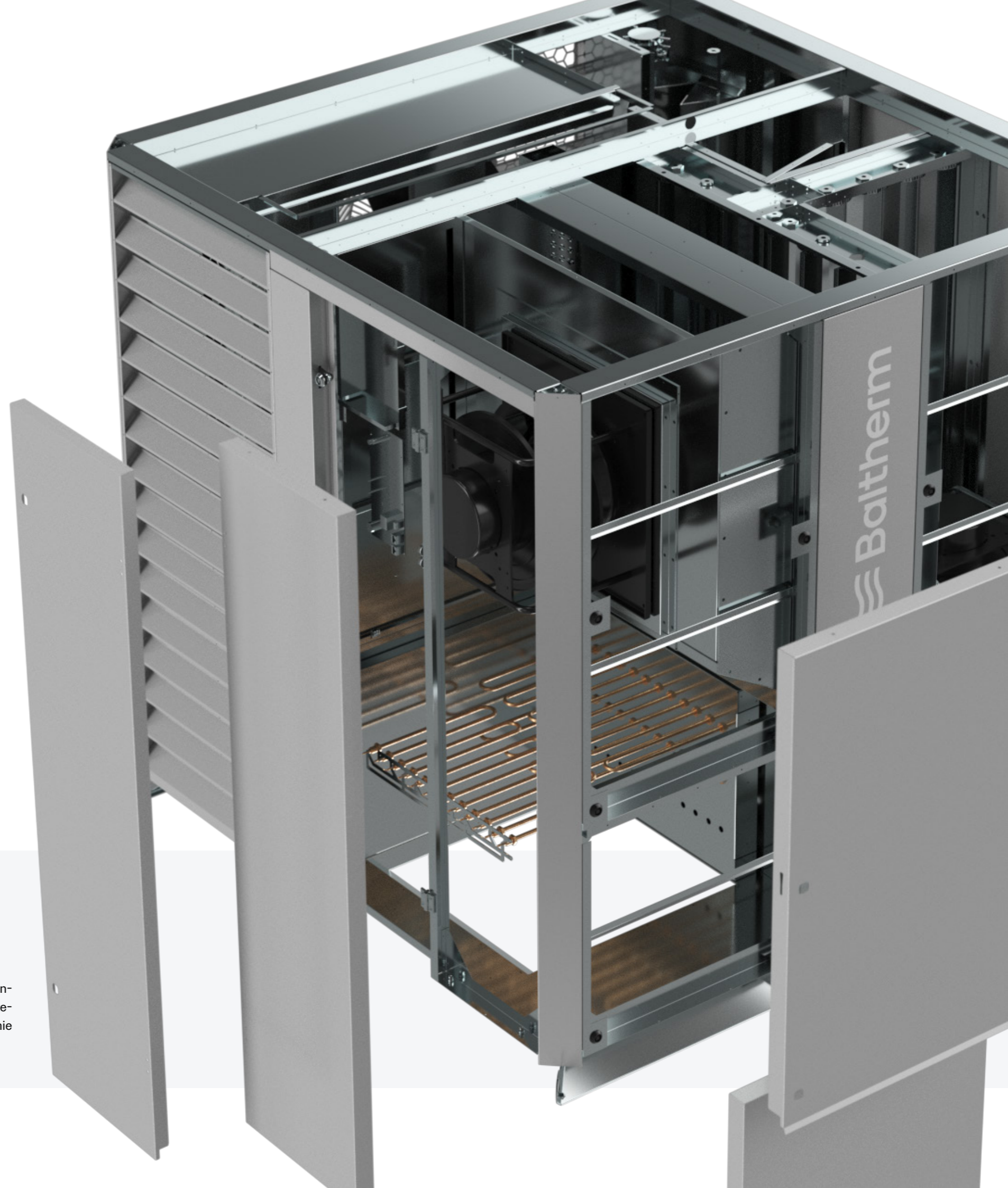



System BOXer

SYSTEM BOXER to wybór dla tych, którzy poszukują technologii łączącej zaawansowane funkcje z praktyczną oszczędnością miejsca i energii.



Modularny system dystrybucji powietrza

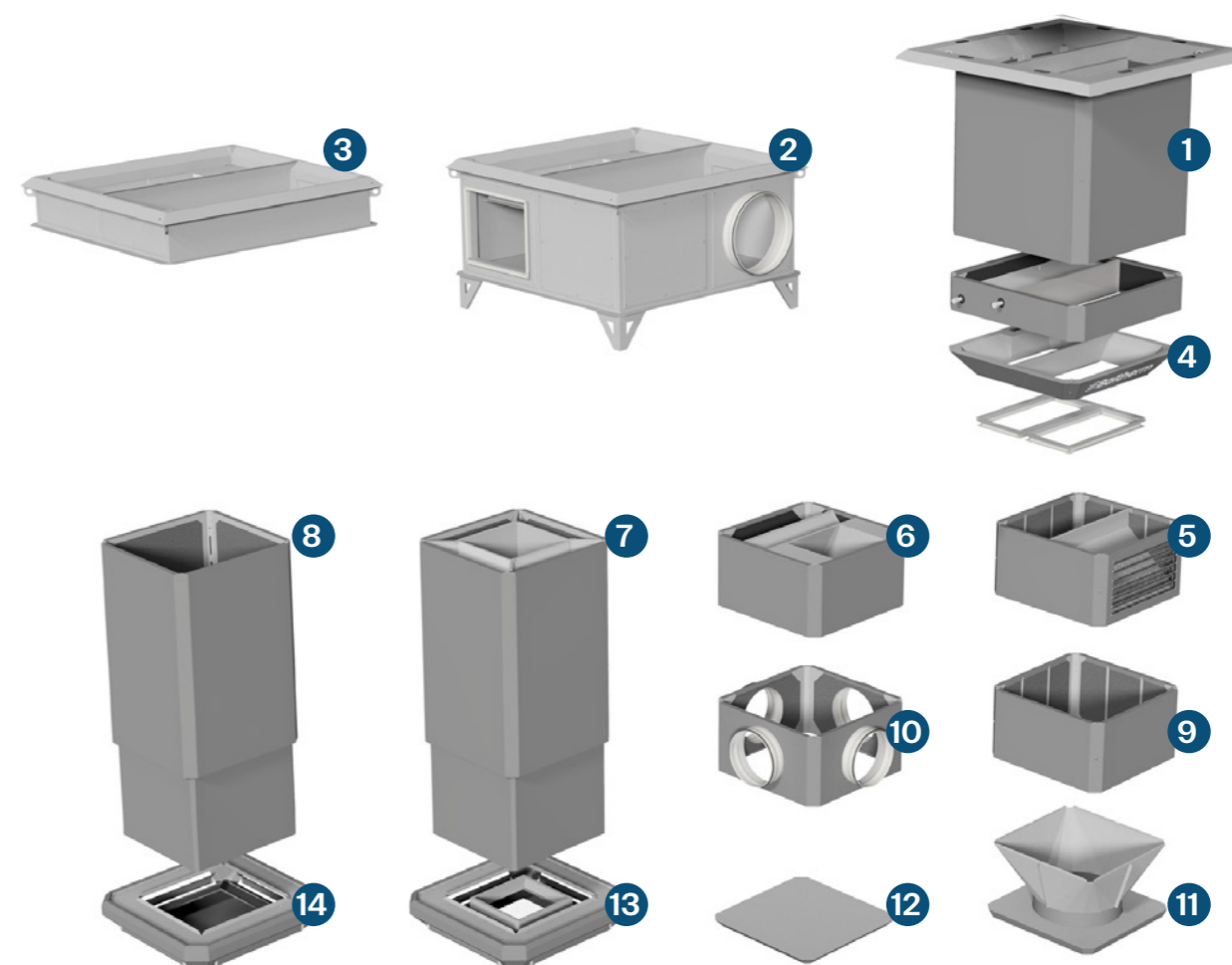

- | | | | |
|---|-------------------------------------|----|-------------------------------|
| 1 | Podstawa pod cokół dachowy tłumiący | 8 | Moduł teleskopowy MONO |
| 2 | Podstawa wielokierunkowa | 9 | Moduł kanałowy |
| 3 | Podstawa przelotowa | 10 | Moduł z przyłączami okrągłymi |
| 4 | Ramki do podłączenia kanałów | 11 | Nawiewnik wirowy |
| 5 | Moduł z kratą wyciągową | 12 | Zaślepka |
| 6 | Moduł kierunkowy DUO | 13 | Kaseta Quadrowing DUO |
| 7 | Moduł teleskopowy DUO | 14 | Kaseta Quadrowing MONO |

Elementy Systemu BOXer

Modularny system dystrybucji powietrza

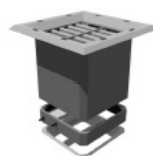

Podstawa pod cokół dachowy

Wyposażona w tłumik na nawiewie i wyciągu oraz opcjonalną nagrzewnicę wodną umieszczoną tuż pod tłumikiem po stronie wewnętrznej instalacji.



Podstawa wielokierunkowa i przelotowa

Pozwalająca na posadowienie urządzenia na ramie lub postumencie. Rozwiązanie to daje możliwość konfiguracji podłączenia kanałów oraz typu przyłącza.



Przedłużka

Pojedynczy moduł, przedłużka pozwalająca na dostosowanie wysokości.



Moduł przyłączeniowy

Moduł przyłączeniowy, pozwalający na podłączenie instalacji kanałowej oraz zaaranżowanie jej według potrzeb.



Moduł z kratą

Moduł z kratą wyciągową pozwalający na wyciąganie powietrza z przestrzeni podsufitowej.



Moduł kierunkowy*

Moduł kierunkowy pozwalający na ukierunkowanie strumieni powietrza, nawiewnego i wyciągowego osiowo dla systemu DUO.



Moduł teleskopowy duo*

Moduł teleskopowy DUO pozwalający na regulację wysokości z nawiewem i wyciągiem ukierunkowanym osiowo.



Moduł teleskopowy mono*

Moduł teleskopowy MONO pozwalający na regulację wysokości włącznie z nawiewem.



Kaseta wentylacyjna*

Dystrybucja powietrza poprzez kasetę wentylacyjną systemu Quadrowing pozwalająca na bezkanałową wentylację i klimatyzację.



Nawiewnik wirowy

Dystrybucja powietrza poprzez nawiewnik wirowy dalekiego zasięgu z ustawialnymi łopatkami pozwalający na ukierunkowanie strumienia powietrza.

* Moduły możliwe do zastosowania wyłącznie w modelu BX 030



Driven by **Experience**,
Defined by **Quality**.

www.baltherm.com

5 LAT
GWARANCJI

POLSKA
FIRMA



Driven by **Experience**,
Defined by **Quality**.



Kaseta QUADrawing



Innowacyjna kaseta

Innowacyjna kaseta wentylacyjna z profilowanymi łopatkami o przekroju podwójnego skrzydła, która pozwala przy małych rozmiarach i wykorzystaniu efektu Coandy na efektywne kierowanie strumienia powietrza. Rozwiązanie to wraz z regulowanym teleskopowo kanałem pozwala dostosowanie do wszelkiego typu obiektów. Kaseta może być wyposażona w kratę wyciągową od dołu lub też skonfigurowana z kratą wyciągową w górnej części urządzenia.

Funkcja chłodzenia

Działanie kasety wentylacyjnej Quadrawing w funkcji chłodzenia.

Funkcja ogrzewania

Działanie kasety wentylacyjnej Quadrawing w funkcji grzania.

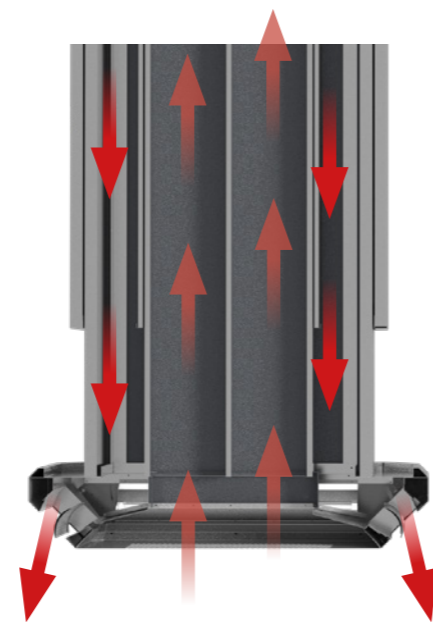
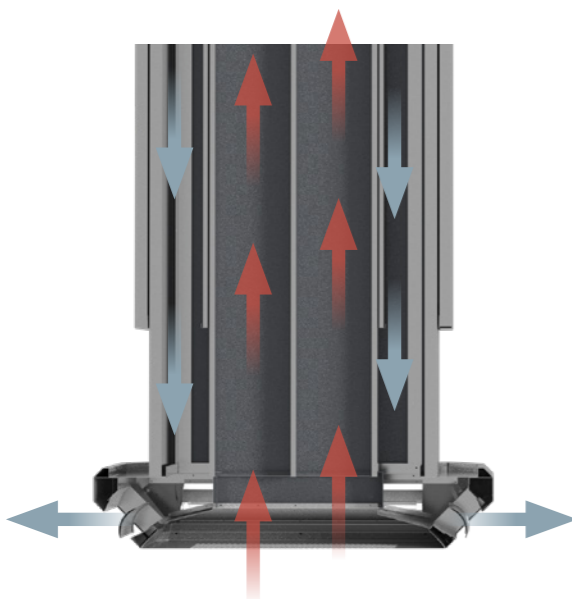

Dane techniczne

Wymiary zewnętrzne	950 mm	950 mm	192 mm
Nawiew	4 x łopata Quadrawing	Wymiar światła 600 x 90	Siłownik 4 x QUD 32
Wyciąg	Krata wyciągowa	Wymiar światła 500 x 500	

Opcja chłodzenia

Działanie kasety nawiewnej w opcji chłodzenia. Powietrze jest dystrybuowane w taki sposób, aby strumień powietrza był kierowany poziomo, a różnica temperatur powoduje powolne opadanie zimniejszego powietrza.

Opcja ogrzewania

Działanie kasety nawiewnej w opcji ogrzewania. Powietrze jest dystrybuowane w taki sposób, aby strumień powietrza był kierowany pionowo tak, aby ciepłe powietrze dotarło do strefy przebywania ludzi.

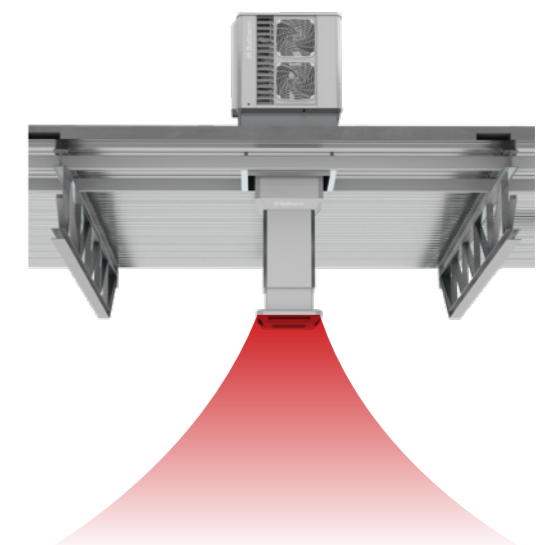
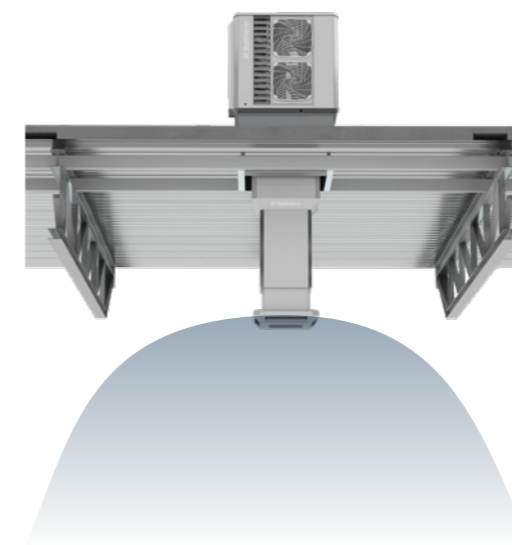

Zasięg kasety QUADrawing

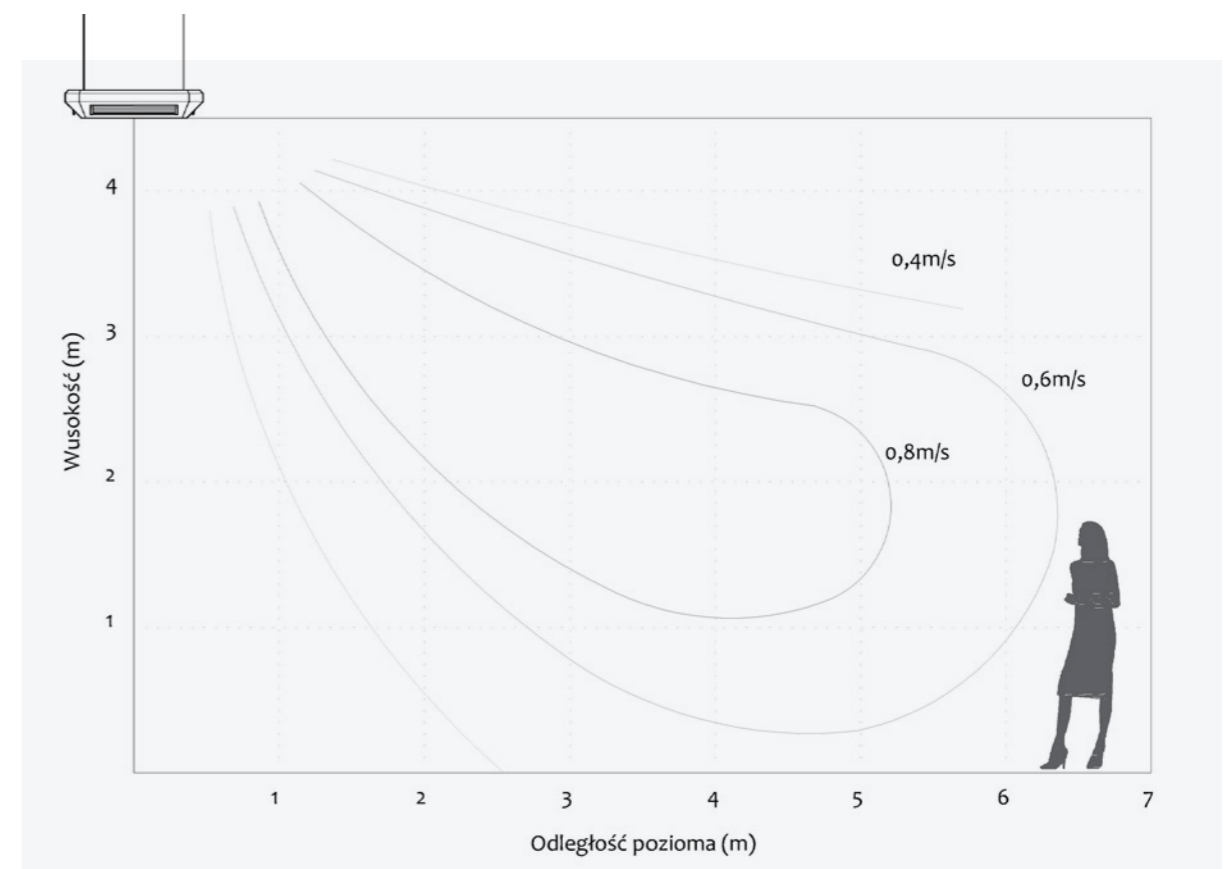

System BOXer

System BOXer wyposażony jest w gotowy do pracy system automatyki sterującej w pełni okablowanym urządzeniu. Wystarczy podłączyć zasilanie i urządzenie gotowe jest do pracy. Automatyka urządzenia BOXer pozwala na zdalny dostęp do każdej jednostki poprzez

chmurę. Pozwala to na sterowanie urządzeniem z dowolnego punktu zarówno z poziomu użytkownika jak i serwisu który może zdalnie zweryfikować pracę urządzenia. Panel JUPITER pozwala w intuicyjny sposób zarządzać urządzeniem lub jego grupą.

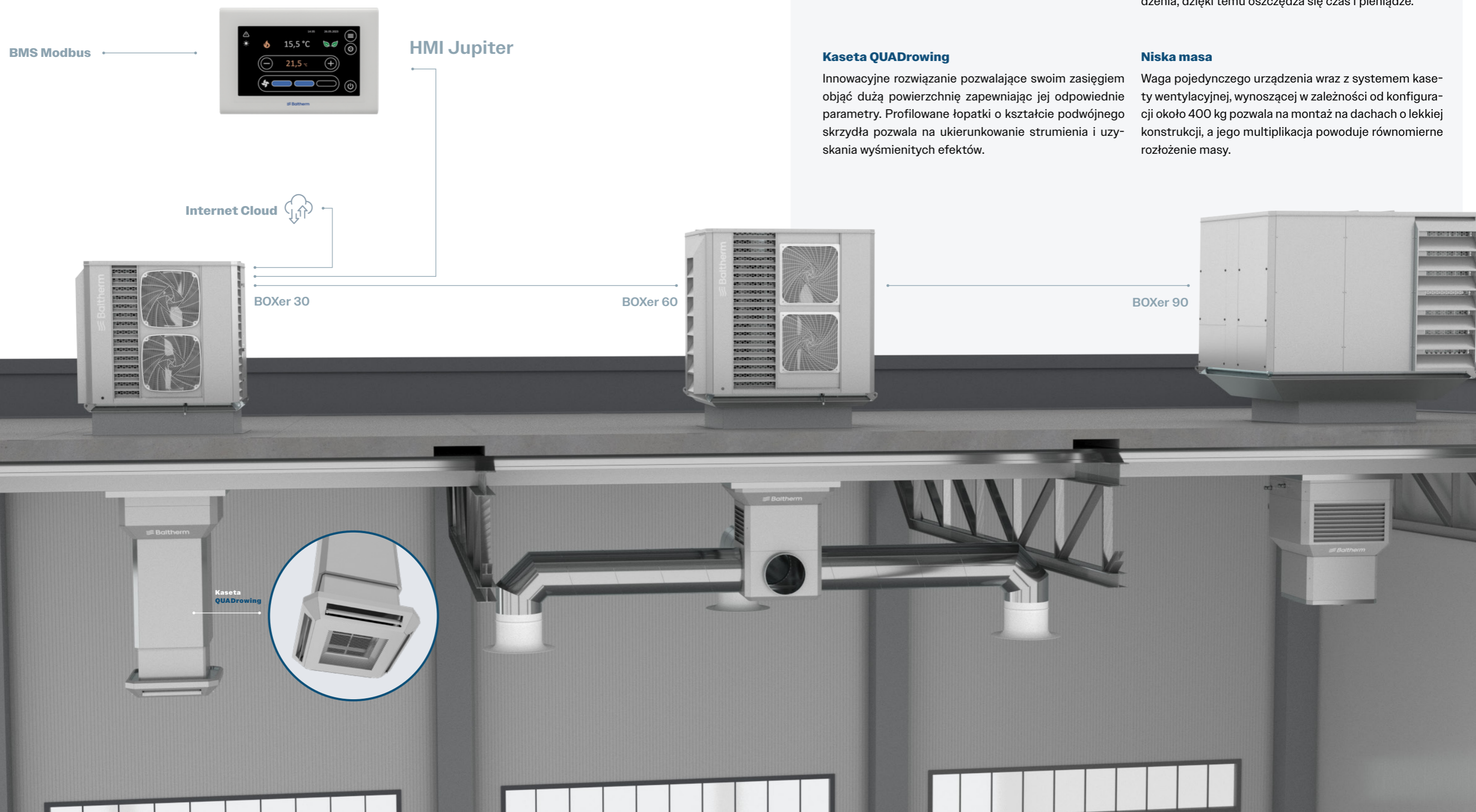

Cechy Systemu BOXer

Kompaktość

W jednym urządzeniu realizujemy: ogrzewanie wentylację i klimatyzację.

Multiplikacja

Rozwiązania BOXer pozwalają na decentralizację systemu co daje możliwość uzyskania strefowości i minimalizuje ryzyko awaryjności systemów kanałowych.

Simply smart

To hasło które w pełni opisuje system, dzięki niemu unikamy budowy skomplikowanych instalacji. Wystarczy cokół dachowy który pozwala na szybki montaż urządzenia, dzięki temu oszczędza się czas i pieniądze.

Kaseta QUADrawing

Innowacyjne rozwiązanie pozwalające swoim zasięgiem objąć dużą powierzchnię zapewniając jej odpowiednie parametry. Profilowane łopatki o kształcie podwójnego skrzydła pozwalają na ukierunkowanie strumienia i uzyskanie wyśmienitych efektów.

Niska masa

Waga pojedynczego urządzenia wraz z systemem kasety wentylacyjnej, wynoszącej w zależności od konfiguracji około 400 kg pozwala na montaż na dachach o lekkiej konstrukcji, a jego multiplikacja powoduje równomierne rozłożenie masy.

Łatwe zarządzanie siecią urządzeń!

Dzięki nowoczesnej topologii systemu możesz zarządzać jednym lub całą grupą urządzeń BOXer za pomocą panelu JUPITER. Stwórz sieć nawet do 31 jednostek i ciesz się wygodą pełnej kontroli w jednym miejscu!

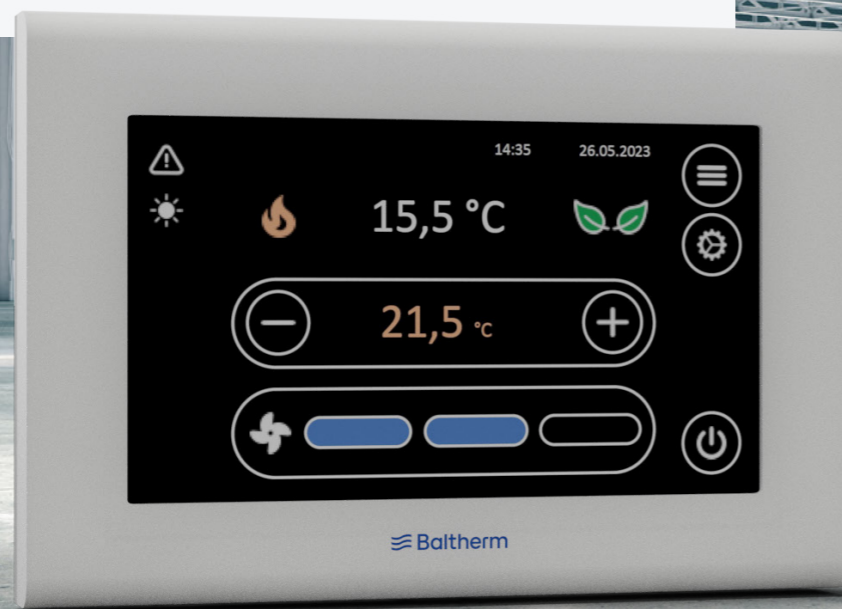

Driven by **Experience**,
Defined by **Quality**.



Driven by **Experience**,
Defined by **Quality**.

5 LAT GWARANCJI

BOXer 030

Kompaktowe urządzenie grzewczo-chłodniczo-wentylacyjne

Kompaktowe urządzenia grzewczo-chłodniczo-wentylacyjne z modułarnym systemem dystrybucji powietrza.

Wymiary

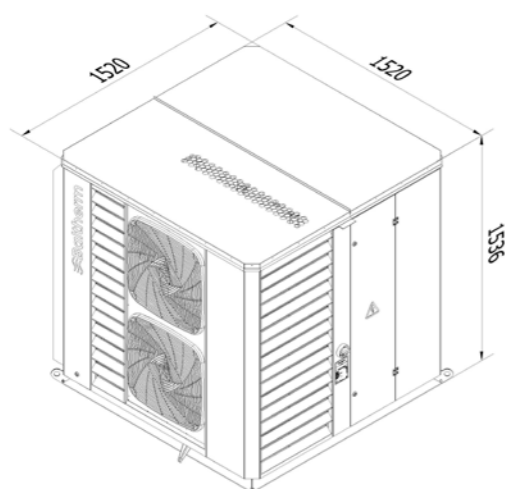

Schemat centrali BOXer

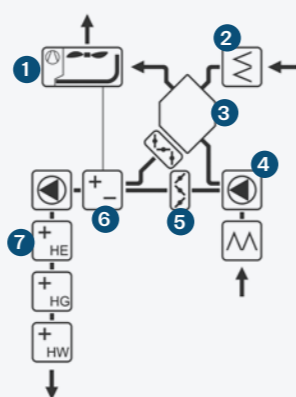

1. Rewersyjna pompa ciepła z odzyskiem termodynamicznym
2. Filtr kieszeniowy
3. Rekuperator - wymiennik przeciwprądowy
4. Wentylator EC
5. Przepustnica recyrkulacyjna - ekonomizer
6. Wymiennik wewnętrzny pompy ciepła
7. Nagrzewnica elektryczna, gazowa lub wodna

Dane techniczne

BOXer	025-12	030-16
Wydajność powietrza		
nom. przepływ powietrza [m ³ /h]	2500	3000
min. przepływ powietrza [m ³ /h]	1500	1500
max. przepływ powietrza [m ³ /h]	3000	3000
Spręż dyspozycyjny	100 - 380	100 - 350
Układ odzysku ciepła		
Rodzaj wymiennika	aluminowy przeciwprądowy	
Sprawność odzysku ciepła [%] ⁽¹⁾	78,7	81,8
Ekonomizer		
Układ recyrkulacji powietrza	przepustnica przeciwbieżna płynnie regulowana	
Udział świeżego powietrza [%]	0 - 100	
Pompa ciepła		
Wydajność chłodzenia Pc [kW] ⁽²⁾	12,1	15,5
Wydajność grzania Ph [kW] ⁽³⁾	14,2	17,8
Typ sprężarki	rotacyjna	
Regulacja mocy sprężarki	Inwerter (VARIABLE REFRIGERANT FLOW)	
Ilość sprężarek/ilość obiegów	1/1	1/1
Rodzaj czynnika chłodniczego	R410A	
Napełnienie czynnikiem [kg]	4,0	4,0
Wentylatory		
Typ wentylatora	promieniowy EC	
Ilość wentylatorów nawiew/wywiew	1/1	
Filtry powietrza nawiewanego		
Klasa filtra	F7 / ePM10 80% (standardowo)	
Rodzaj filtra	kieszeniowy	
Filtry powietrza wywiewanego		
Klasa filtra	G4 / ISO Coarse 65% (standardowo)	
Rodzaj filtra	kieszeniowy	
Nagrzewnica gazowa		
Zakres mocy grzewczej [kW]	4,7 - 18,1	4,7 - 18,1
Nagrzewnica wodna		
Nom. wydajność grzewcza [kW] ⁽⁴⁾	25,8	25,8
Nagrzewnica elektryczna		
Zakres mocy grzewczej [kW]	10 - 15	15 - 25
Podstawowe dane		
Napięcie zasilania [V/-/Hz]	400/-/3/50	
Konstrukcja obudowy	Konstrukcja stalowa szkieletowa z pokrywami. Blacha stalowa pokryta warstwą aluminiowo-cynkową. Zewnętrzne blachy pokryte powłoką polimerową. Obudowa izolowana termicznie o gr.40mm z wełną wygłuszającą od wewnątrz	
Masa urządzenia [kg]	275	290
Wymiary gabarytowe (dł. x szer. x wys.) [mm]	1520 x 1520 x 1535	



Driven by **Experience**,
Defined by **Quality**.

5 LAT GWARANCJI

BOXer 060

Kompaktowe urządzenie grzewczo-chłodniczo-wentylacyjne

Kompaktowe urządzenia grzewczo-chłodniczo-wentylacyjne z modularnym systemem dystrybucji powietrza.

Wymiary

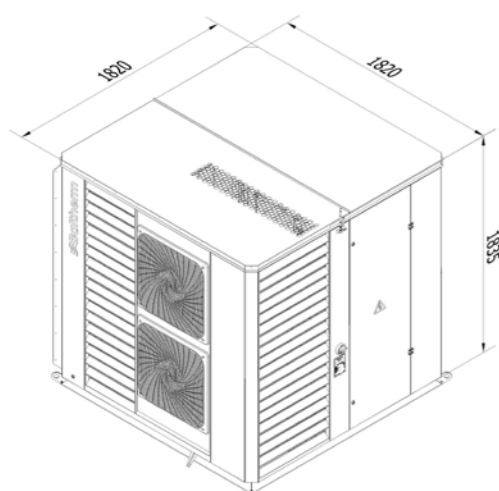

Schemat centrali BOXer

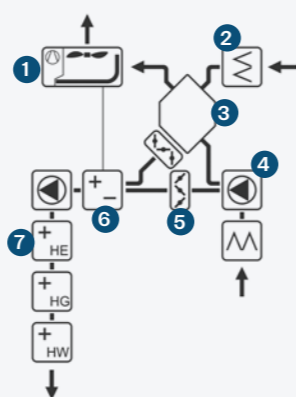

1. Rewersyjna pompa ciepła z odzyskiem termodynamicznym
2. Filtr kieszeniowy
3. Rekuperator - wymiennik przeciwprądowy
4. Wentylator EC
5. Przepustnica recyrkulacyjna - ekonomizer
6. Wymiennik wewnętrzny pompy ciepła
7. Nagrzewnica elektryczna, gazowa lub wodna

Dane techniczne

BOXer	045-23	060-33
Wydajność powietrza		
nom. przepływ powietrza [m ³ /h]	4500	6000
min. przepływ powietrza [m ³ /h]	2750	3300
max. przepływ powietrza [m ³ /h]	4500	6000
Spręż dyspozycyjny	100 - 400	100 - 350
Układ odzysku ciepła		
Rodzaj wymiennika	aluminowy przeciwprądowy	
Sprawność odzysku ciepła [%] ⁽¹⁾	86,4	84,3
Ekonomizer		
Układ recyrkulacji powietrza	przepustnica przeciwbieżna płynnie regulowana	
Udział świeżego powietrza [%]	0 - 100	
Pompa ciepła		
Wydajność chłodzenia Pc [kW] ⁽²⁾	22,6	33,5
Wydajność grzania Ph [kW] ⁽³⁾	25,0	37,5
Typ sprężarki	rotacyjna	
Regulacja mocy sprężarki	Inwerter (VARIABLE REFRIGERANT FLOW)	
Ilość sprężarek/ilość obiegów	1/1	1/1
Rodzaj czynnika chłodniczego	R410A	
Napełnienie czynnikiem [kg]	6,1	6,1
Wentylatory		
Typ wentylatora	promieniowy EC	
Ilość wentylatorów nawiew/wywiew	1/1	
Filtry powietrza nawiewanego		
Klasa filtra	F7 / ePM10 80% (standardowo)	
Rodzaj filtra	kieszeniowy	
Filtry powietrza wywiewanego		
Klasa filtra	G4 / ISO Coarse 65% (standardowo)	
Rodzaj filtra	kieszeniowy	
Nagrzewnica gazowa		
Zakres mocy grzewczej [kW]	8,0 - 33,5	8,0 - 33,5
Nagrzewnica wodna		
Nom. wydajność grzewcza [kW] ⁽⁴⁾	40,0	40,0
Nagrzewnica elektryczna		
Zakres mocy grzewczej [kW]	15 - 25	35 - 50
Podstawowe dane		
Napięcie zasilania [V/-/Hz]	400/-/3/50	
Konstrukcja obudowy	Konstrukcja stalowa szkieletowa z pokrywami. Blacha stalowa pokryta warstwą aluminowo-cynkową. Zewnętrzne blachy pokryte powłoką polimerową. Obudowa izolowana termicznie o gr.40mm z wełną wygłuszającą od wewnątrz	
Masa urządzenia [kg]	470	470
Wymiary gabarytowe (dł. x szer. x wys.) [mm]	1820 x 1820 x 1835	



Driven by **Experience**,
Defined by **Quality**.

5 LAT GWARANCJI

BOXer 090

Kompaktowe urządzenie grzewczo-chłodniczo-wentylacyjne

Kompaktowe urządzenia grzewczo-chłodniczo-wentylacyjne z modularnym systemem dystrybucji powietrza.

Wymiary

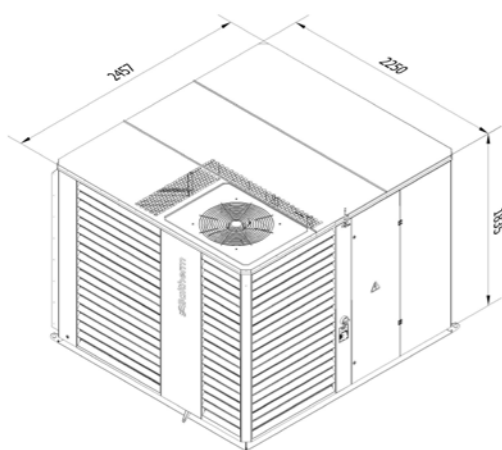

Schemat centrali BOXer

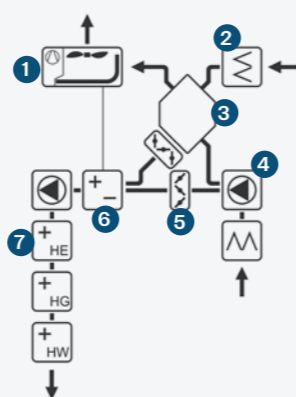

1. Rewersyjna pompa ciepła z odzyskiem termodynamicznym
2. Filtr kieszeniowy
3. Rekuperator - wymiennik przeciwprądowy
4. Wentylator EC
5. Przepustnica recyrkulacyjna - ekonomizer
6. Wymiennik wewnętrzny pompy ciepła
7. Nagrzewnica elektryczna, gazowa lub wodna

Dane techniczne

BOXer	075-40	090-45
Wydajność powietrza		
nom. przepływ powietrza [m ³ /h]	7500	8500
min. przepływ powietrza [m ³ /h]	3500	4500
max. przepływ powietrza [m ³ /h]	9000	9000
Spręż dyspozycyjny	100 - 450	100 - 400
Układ odzysku ciepła		
Rodzaj wymiennika	aluminowy przeciwprądowy	
Sprawność odzysku ciepła [%] ⁽¹⁾	85,0	83,8
Ekonomizer		
Układ recyrkulacji powietrza	przepustnica przeciwbieżna płynnie regulowana	
Udział świeżego powietrza [%]	0 - 100	
Pompa ciepła		
Wydajność chłodzenia Pc [kW] ⁽²⁾	40,0	45,0
Wydajność grzania Ph [kW] ⁽³⁾	41,6	47,0
Typ sprężarki	scroll	
Regulacja mocy sprężarki	Inwerter (VARIABLE REFRIGERANT FLOW)	
Ilość sprężarek/ilość obiegów	1/1	1/1
Rodzaj czynnika chłodniczego	R410A	
Napełnienie czynnikiem [kg]	10,0	10,0
Wentylatory		
Typ wentylatora	promieniowy EC	
Ilość wentylatorów nawiew/wywiew	1/1	
Filtry powietrza nawiewanego		
Klasa filtra	F7 / ePM10 80% (standardowo)	
Rodzaj filtra	kieszeniowy	
Filtry powietrza wywiewanego		
Klasa filtra	G4 / ISO Coarse 65% (standardowo)	
Rodzaj filtra	kieszeniowy	
Nagrzewnica gazowa		
Zakres mocy grzewczej [kW]	9,0 - 40,4	9,0 - 40,4
Nagrzewnica wodna		
Nom. wydajność grzewcza [kW] ⁽⁴⁾	51,3	51,3
Nagrzewnica elektryczna		
Zakres mocy grzewczej [kW]	35 - 50	45 - 64
Podstawowe dane		
Napięcie zasilania [V/-/Hz]	400/-/3/50	
Konstrukcja obudowy	Konstrukcja stalowa szkieletowa z pokrywami. Blacha stalowa pokryta warstwą aluminowo-cynkową. Zewnętrzne blachy pokryte powłoką polimerową. Obudowa izolowana termicznie o gr.40mm z wełną wygłuszającą od wewnątrz	
Masa urządzenia [kg]	800	820
Wymiary gabarytowe (dł. x szer. x wys.) [mm]	2250 x 2457 x 1835	



Driven by **Experience**,
Defined by **Quality**.



BOXer HP

Rewersyjna powietrzna pompa ciepła

Kompaktowe urządzenia grzewczo-chłodniczo-wentylacyjne z modułarnym systemem dystrybucji powietrza.

Wymiary

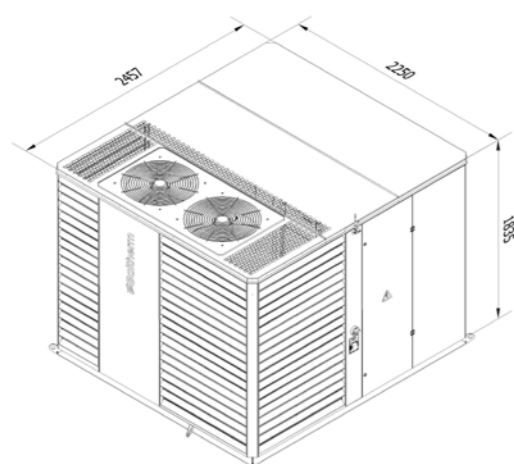

Schemat centrali BOXer

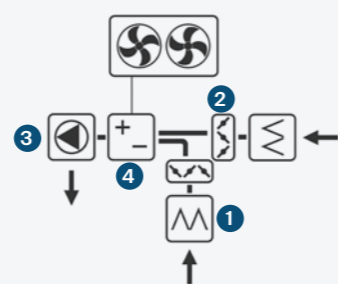

- 1. Filtr kieszeniowy
- 2. Przepustnica recykulacyjna
- 3. Wentylator EC
- 4. Wymiennik wewnętrzny pompy ciepła

Dane techniczne

BOXer	075-52	075-58	090-64	090-71	090-77
Wydajność powietrza					
nom. przepływ powietrza [m ³ /h]	7 500	7 500	9 000	9 000	9 000
min. przepływ powietrza [m ³ /h]	4 000	4 000	4 500	4 500	4 500
max. przepływ powietrza [m ³ /h]	9 000	9 000	9 000	9 000	9 000
Spręż dyspozycyjny	100 - 450	100 - 450	100 - 400	100 - 400	100 - 400
Pompa ciepła					
Wydajność grzania Ph [kW] ⁽²⁾	52,7	58,5	64,4	71,1	76,8
Wydajność chłodzenia Pc [kW] ⁽³⁾	50,4	56,0	61,5	68,0	68,5
Typ sprężarki	scroll				
Regulacja mocy sprężarki	Inwerter (VARIABLE REFRIGERANT FLOW)				
Ilość sprężarek/ilość obiegów	1/1	2/1	2/1	2/1	2/1
Rodzaj czynnika chłodniczego	R410A				
Napełnienie czynnikiem [kg]	10,2	10,2	10,2	10,2	10,2
Wentylatory					
Typ wentylatora	promieniowy EC				
Ilość wentylatorów nawiew	1				
Filtry powietrza nawiewanego					
Klasa filtra	F7 / ePM10 80% (standardowo)				
Rodzaj filtra	kieszeniowy				
Podstawowe dane					
Napięcie zasilania [V/-/Hz]	400/~3/50				
Konstrukcja obudowy	Konstrukcja stalowa szkieletowa z pokrywami. Blacha stalowa pokryta warstwą aluminowo-cynkową. Zewnętrzne blachy pokryte powłoką polimerową. Obudowa izolowana termicznie o gr.50mm z wełną wygłuszającą od wewnątrz				
Masa urządzenia [kg]	720	780	780	780	780
Wymiary gabarytowe (dł. x szer. x wys.) [mm]	2250 x 2457 x 1835				

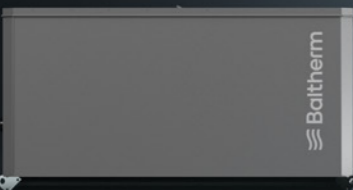

Driven by **Experience**,
Defined by **Quality**.

5 LAT
GWARANCJI

BOXer GH

Semikondensacyjna nagrzewnica gazowa

Kompaktowe urządzenia grzewczo-chłodniczo-wentylacyjne z modułarnym systemem dystrybucji powietrza.

Wymiary

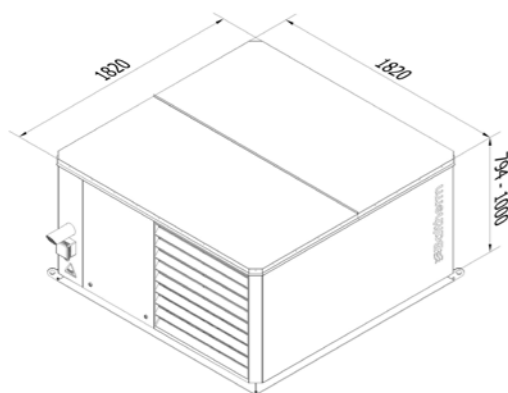

Schemat centrali BOXer

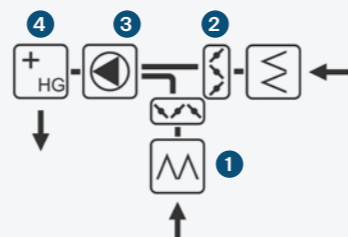

- 1. Filtr kieszeniowy
- 2. Przepustnica recykulacyjna
- 3. Wentylator EC
- 4. Wymiennik wewnętrzny pompy ciepła

Dane techniczne

BOXer	060-65	075-80	090-105
Wydajność powietrza			
nom. przepływ powietrza [m ³ /h]	6 000	7 500	9 000
min. przepływ powietrza [m ³ /h]	5 200	6 600	7 960
max. przepływ powietrza [m ³ /h]	8 000	9 000	12 000
Spręż dyspozycyjny	100 - 450	100 - 450	100 - 400
Semikondensacyjna nagrzewnica gazowa			
Wydajność grzania [kW]	12,4 - 65,0	16,4 - 82,0	21,0 - 100,0
Zużycie gazu (kat E. G20) [m ³ /h]	1,31- 6,88	1,74 - 8,68	2,22 - 10,58
Rodzaj i ciśnienie gazu	G20/G27/G2.350 - 20/13 mbar		G30/G31 - 37 mbar
Przyłącze gazowe	UNI/ISO 228/1-G 3/4" w zestawie z przewodem elastycznym GZ/ GW 3/4"		
Przyłącze kominowe	Ø 80 mm	2/1	2/1
Skropliny max. [l/h]	2,1	3,3	2,7
Wentylatory			
Typ wentylatora	promieniowy EC		
Ilość wentylatorów nawiew	1		
Filtry powietrza			
Klasa filtra	F7 / ePM10 80% (standardowo)		
Rodzaj filtra	kieszeniowy		
Podstawowe dane			
Napięcie zasilania [V/-/Hz]	230/~1/50		
Konstrukcja obudowy	Konstrukcja stalowa szkieletowa z pokrywami. Blacha stalowa pokryta warstwą aluminowo-cynkową. Zewnętrzne blachy pokryte powłoką polimerową. Obudowa izolowana termicznie o gr.50mm z wełną wygłuszającą od wewnątrz		
Masa urządzenia [kg]	720	780	780
Wymiary gabarytowe (dł. x szer. x wys.) [mm]	1820 x 1820 x 794	1820 x 1820 x 1000	1820 x 1820 x 1000



Driven by **Experience**,
Defined by **Quality**.



Dział Handlowy

Michał Pawluć - Polska Północna
michal.pawluc@baltherm.com
+48 506 690 144

Dariusz Załuski - Polska Centralna i Wschodnia
dariusz.zaluski@baltherm.com
+48 603 920 840

Maciej Gawliński - Polska Południowa i Zachodnia
maciej.gawlinski@baltherm.com
+48 881 445 503

Dział Wsparcia Projektowego i Ofertowania

Sara Reiter - Polska
sara.reiter@baltherm.com
+48 792 724 536



info@baltherm.com
+48 600 283 498